

Hebeanlage aus PP Plattenmaterial 120 Liter Inhalt

KUNSTSTOFF-FACTORY.de
 APPARATEBAU • HANDEL • DIENSTLEISTUNGEN

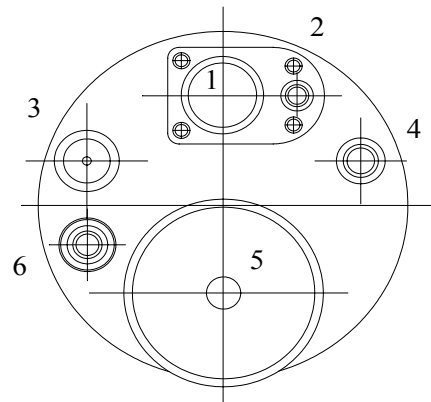
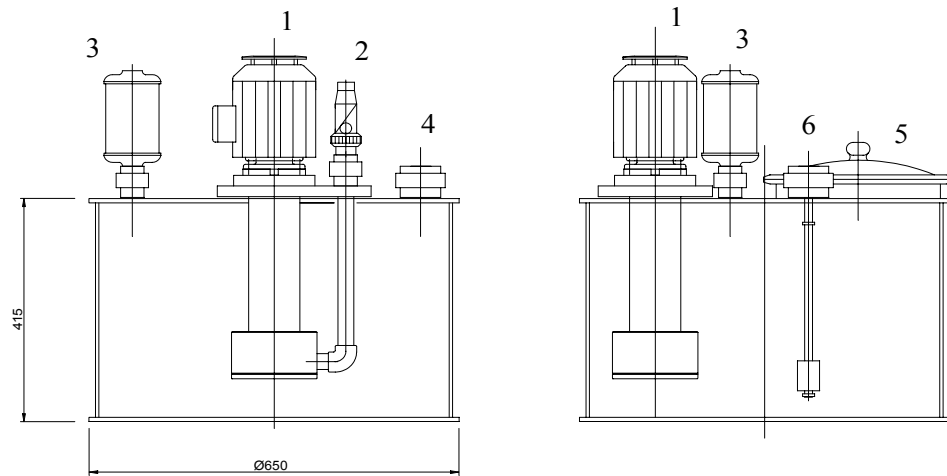

- | | | | |
|---|---------------------------------------|--------|-------------------------------|
| 1 | Pumpe 0,55KW | 32 mm | |
| 2 | Rückschlagventil | 32 mm | |
| 3 | Entlüftung | 32 mm | Säuredunstabscheider (Option) |
| 4 | Befüllstutzen | 50 mm | |
| 5 | Handloch mit VA Schnellspannverschluß | 300 mm | |
| 6 | Füllstandsmessung | 50 mm | |